

24 HEURES DANS LE VENISE-SIMPLON- ORIENT-EXPRESS



Gaëlle & Dominique

12-13 décembre 2022

Départ Venise



Paris, le 14 décembre 2022

Il aura fallu 24 heures pour comprendre ce qui venait de m'arriver...

Fruit du hasard, ou pas... c'est précisément la durée totale du séjour passé à bord du Venise Simplon-Orient-Express, un parcours enchanteur qui a débuté à Venise le 12 décembre 2022 à 11h35 pour s'achever hier le 13 décembre à Paris à 11h37.

VENICE SIMPLON - ORIENT-EXPRESS



Un rêve de petite fille qui a fait son chemin et qui n'a cessé de s'intensifier à partir du moment où j'ai dédié ma vie professionnelle au voyage, il y a près de 20 ans déjà.

L'Orient-Express évoque le glamour absolu, une élégance, un raffinement, une intemporalité jamais égalée dans le voyage. Le temps est comme suspendu quelque part entre rails, ciel, lacs et montagnes, doucement saccadé par le roulement du train. Agatha Christie ajoute la juste pincée de mystère.

PARIS
13 décembre 2022
11h37

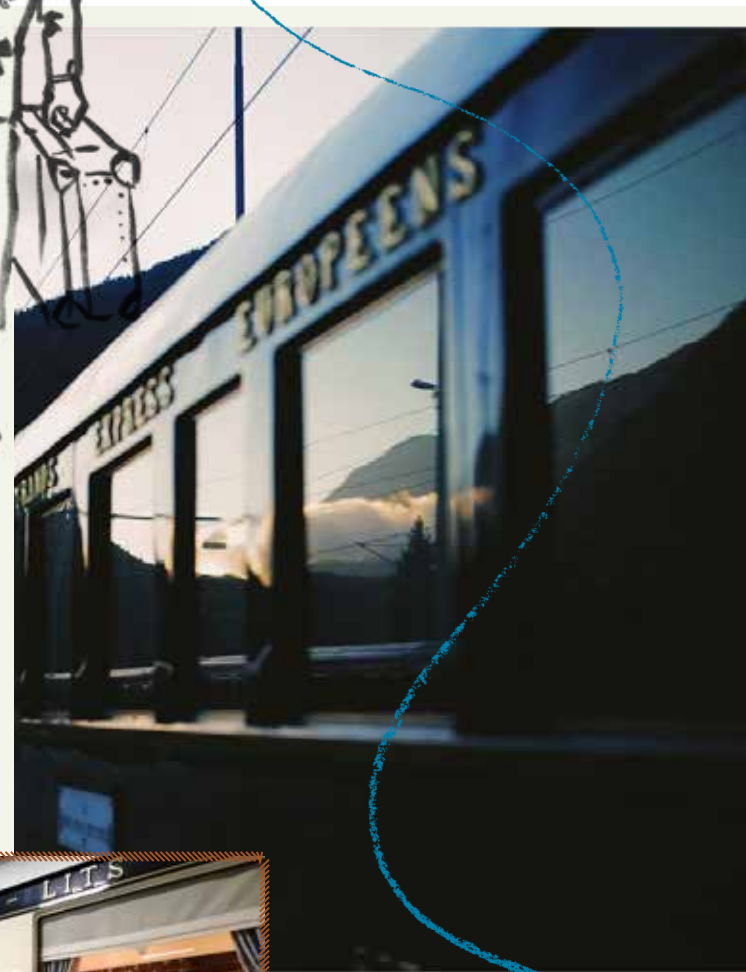

VENISE
12 décembre 2022
11h35

VENISE SIMPLON - ORIENT - EXPRESS

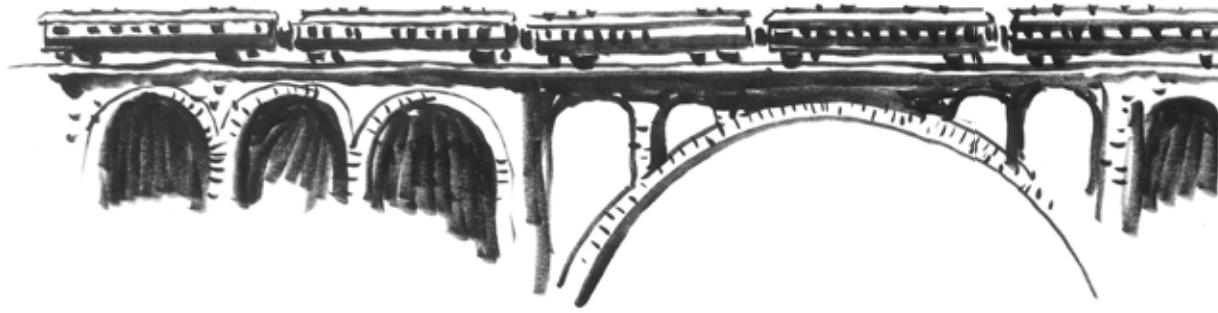

Le trajet est déjà tout un programme en soi...
En 24 heures, sur un rythme volontairement lent, ce train légendaire nous fait traverser l'Europe depuis Venise jusqu'à Paris.

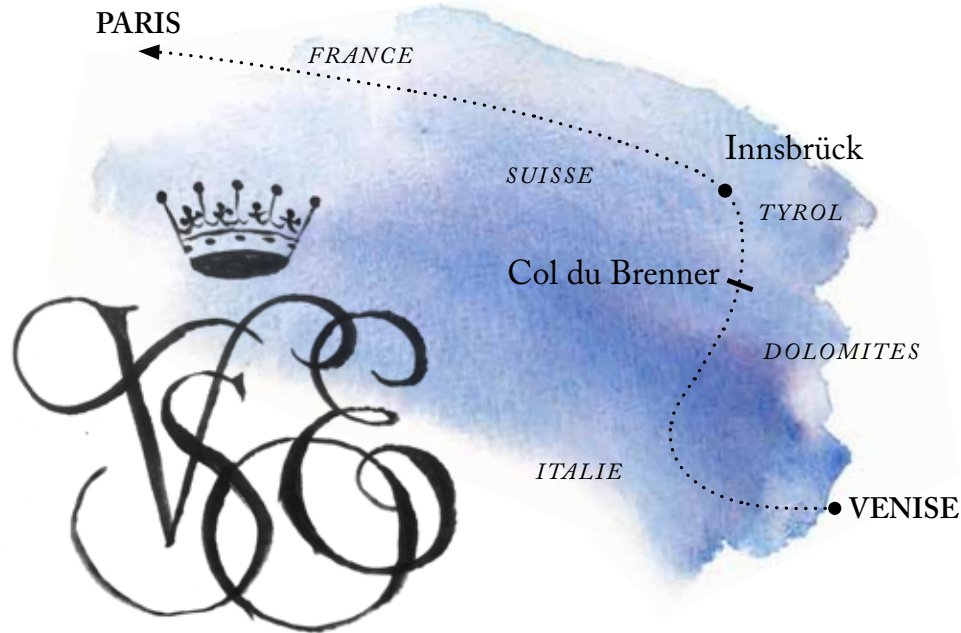

Il fallait être bien couverts
car la température ressentie
au col était de -16 degrés!



Accrochés à la locomotive (ladite locomotive est changée à chaque passage de frontière pour accueillir celle du nouveau pays), ce sont entre 8 et 10 wagons, soit plus de 300 mètres (parfois 400m selon le train emprunté) qui traversent ainsi les Dolomites, le Tyrol, le Lichtenstein, le col du Brenner (1380m), la Suisse et enfin la France.

Les arrêts permettent de descendre sur la plateforme, il fallait être bien couverts car la température ressentie au col était de -16 degrés avant-hier.

vingt minutes
d'arrêt!

Magie
hivernale



Se succèdent aux fenêtres,
les montagnes italiennes,
les villages autrichiens,
la neige poudrée...

Cette période de Noël vous transporte immédiatement dans la magie hivernale. Se succèdent aux fenêtres les montagnes italiennes, les villages autrichiens, avec leurs églises et clochers illuminés, les sapins joliment scintillants, la neige poudrée, les chalets suisses, les vignes...

En fermant les yeux, le petit train offert au pied du sapin ou posé sur la table basse en décoration près de la crèche me reviennent en mémoire. A la différence près que je suis dans ce train... un sentiment merveilleux d'enfance qui ressurgit, l'œil humide évidemment.



24 heures d'enchantement,
où le luxe et la volupté
sont omniprésents pour
profiter et se laisser porter.



Votre cabine privée offre une large fenêtre (qui s'abaisse et se remonte grâce à une manivelle d'époque). Le steward vous recommande de laisser grande ouverte la porte de votre cabine sur le couloir pour profiter de la grande baie vitrée et du paysage qui défile.



Jonathan,
notre steward
attitré

CHAMPAGNE !

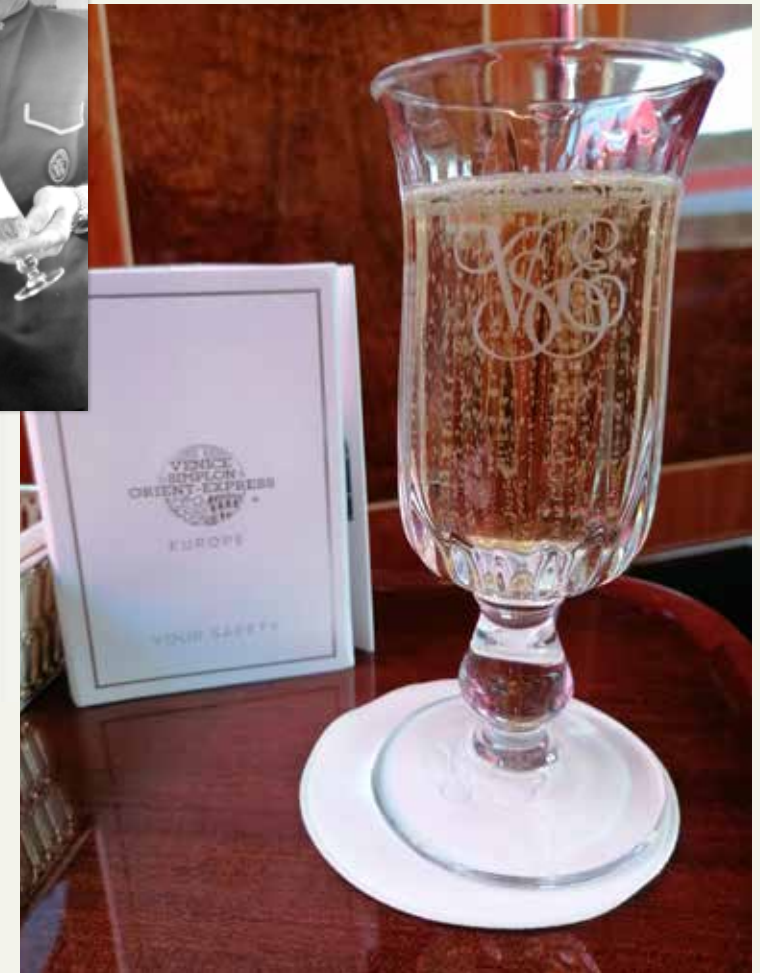

Ainsi, confortablement installés dans votre canapé au velours épais, une coupe de champagne Veuve Clicquot servie dans une flûte en cristal délicatement ouvragée, vous pouvez voir simultanément les paysages d'un côté puis de l'autre.



B Comme
Belle,
Belmond,
Beautiful!



Cette même cabine, magnifiquement restaurée aux multiples détails Art Déco est un régal pour les amoureux de cette époque. Un régal également d'ingéniosité tant chaque détail est pensé et optimisé.

Le cabinet de toilette par exemple permet de se rafraîchir, et tout est savamment étudié pour accueillir verres à eau (en cristal bien-sûr), trousse de toilette en cuir blanc (offrant les produits de toilettes dont vous aurez besoin pour votre vie à bord), tringles en laiton pour accueillir le linge de toilette immaculé aux broderies discrètes.

A R T I D É C O

Un miroir parfait le tout. Les portes en marqueterie se referment en demi-lune pour optimiser mais aussi sublimer l'espace de la pièce. Au mur, des cintres de velours permettent de disposer votre smoking et robe du soir, panoplie indispensable pour vivre intensément votre expérience et cette plongée dans le temps. Car dans le Venise Simplon-Orient-Express, on vit le moment : on se déguise, on joue avec le siècle passé, on rêve de revenir en arrière.

C'est tout un art.

Le salon bar vous accueille
ensuite pour un premier cocktail

Le pianiste s'installe devant le piano à queue, les divans revêtus
d'un tissu bleu profond aux broderies soignées rappellent
la Belle Époque, et invitent le voyageur à s'asseoir pour découvrir
le paysage, lire ou converser avec son voisin.



MOMENT
MAGIQUE !



La neige fraîchement tombée la veille
et le bleu éclatant du ciel ont rendu
ce moment absolument magique,
le soleil se jouant des motifs enlacés
dans les draperies et moquette qui
emballent ce wagon d'une exception-
nelle beauté.



SALON Côte d'Azur

Vous poursuivez ensuite votre découverte en vous dirigeant vers les wagons restaurants.



Ils peuvent être deux ou trois selon le nombre de voyageurs à bord. Le service de restauration est savamment étudié pour permettre deux services par repas (à midi ou 14h pour le déjeuner, et à 18h30 ou 21h30 pour le souper). Cette «rotation» permet à chacun de profiter agréablement des espaces, dans une ambiance sans pression et un bruissement feutré.



*Panneaux
de verre
de Lalique*



Les salons alternent pour permettre à chaque invité de profiter des espaces : nous avons déjeuné au salon «Côte d'Azur», puis dîné au salon «Oriental».

Votre table vous attend et est volontairement inversée : Le déjeuner se prend sur le côté gauche, le dîner sur le côté droit, pour profiter de chaque paysage différemment.

SALON Oriental

À table !

Le chef travaille avec une brigade d'une douzaine de personnes.

Un wagon entier est destiné aux cuisines (il faut imaginer un long couloir d'une trentaine de mètres tout au plus...), les plats sortent et se succèdent avec harmonie et précision.



C'est un régal d'abord pour les yeux : porcelaine de Limoges, couverts en argent, verreries en cristal, nappes et serviettes damassées. Les fauteuils sont incroyablement larges et confortables, et une décoration de Noël élégante et fraîche du jour viennent compléter ce tableau féérique.



*Un majordome
veille à chaque
détail.*

Les assiettes, conçues par le chef étoilé, offrent un menu avec deux choix possibles. Bien entendu, vos souhaits (allergies, ou préférences) sont consignés une semaine avant votre départ pour être exécutés une fois à bord du wagon restaurant. La carte des vins est généreuse et de grande qualité.

Le service est impeccable, chaque wagon restaurant est encadré par un majordome qui veille à chaque détail, le personnel est attentionné et multilingues.

Le paysage défile tranquillement et par une magie liée sans doute à la suspension du train, les verres (pourtant bien remplis) ne valsent pas. Vous avez le choix de terminer votre repas avec un café ou une infusion à votre table, ou dans le wagon bar (à moins qu'un digestif ne s'invite naturellement).



Le goûter
(Thé de la maison
Mariage Frères)
sera servi dans votre cabine.

COCKTAILS

Vers 18h, vos compagnons de route s'apprêtent pour la soirée. Robe du soir, smoking, veston et escarpins se déplacent vers le centre du train pour un cocktail d'une élégance rarement égalée. Les conversations vont bon train (si je puis dire) autour des cocktails plus extravagants les uns que les autres.

Le shaker tinte, le pianiste joue, les femmes sont belles et les amitiés se nouent. Toutes les nationalités se côtoient joyeusement, et la question est sur toutes les lèvres :



QU'EST-CE QUI
VOUS A AMENÉ
À CHOISIR
CE VOYAGE
PLUTÔT QU'UN
AUTRE ?

- Un rêve de petit garçon ou de petite fille ?
- La passion des trains ?
- La nostalgie d'une époque ?
- Un mariage ou un anniversaire à célébrer ?
- Le goût du beau et un attrait pour l'Art déco ?
- Ou seulement l'envie de s'arrêter un moment, loin des contingences et de la frénésie de notre vie moderne ?
- L'envie de vivre une expérience hors du commun et de la partager ?

Le plaisir que ce voyage procure
est palpable et contagieux.



Car c'est vraiment le sentiment que je retiens
de ce beau voyage : le partage, le sourire
sur les visages, la joie et le sentiment de vivre
quelque chose d'unique ensemble.

L'atmosphère, que je craignais avant de partir
comme un peu trop guindée, se révèle en fait
très chaleureuse et naturelle.

**SENTIMENT DE
VIVRE QUELQUE
CHOSE D'UNIQUE
ENSEMBLE...**

Version jour

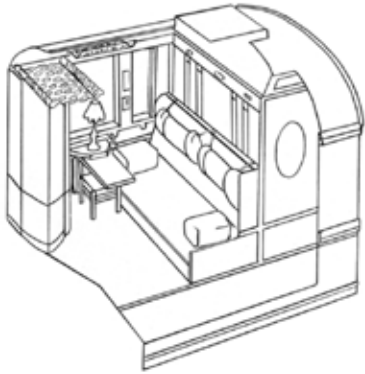

Version nuit

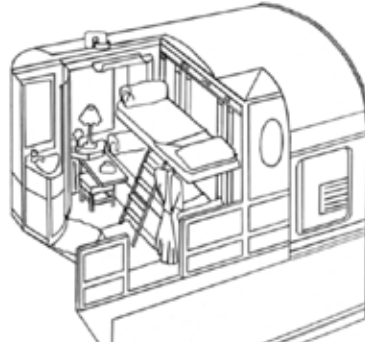

Good Night!

L'heure tardive à laquelle nous avons rejoint notre cabine, après un drink (voir deux) avec nos nouveaux amis anglais, est inavouable.

La cabine, certes de taille modeste, offrant comme unique point d'eau ce somptueux cabinet de toilette en marqueterie subtilement décoré de motifs de verrerie Lalique, est composée de deux couchettes twins superposées.

Notre steward Jonathan a profité de notre absence pour transformer le salon de jour en chambre confortable pour la nuit. La literie est exceptionnelle. (Pour les voyageurs de grande taille et soucieux d'un confort ultime, le Wagon Suite s'imposera. Il en existe deux par train).

Un vrai radiateur en fonte, accroché discrètement sous la vitre, réchauffe agréablement l'ensemble de l'espace. Nous avons pu en comprendre le fonctionnement en allant visiter avec Jonathan la chaufferie à charbon, située à l'entrée de chaque wagon. Un seau, une pelle, et voilà notre steward accroupi pour remplir le poêle qui nous permettra de chauffer le compartiment pour la nuit.

En été, des ventilateurs permettent de rafraîchir les cabines. Chaque fenêtre (couloir ou cabine) s'ouvre à l'aide d'une jolie manivelle en laiton.



Chauffage bienvenu...



BREAKFAST

L'horaire du réveil est le vôtre...
A l'heure choisie, c'est revêtus de votre kimono tissé assorti à vos chaussons bleu royal que vous patienterez 3 mn en observant le paysage depuis les fenêtres du couloir, laissant ainsi le temps à votre steward de préparer votre salon pour y accueillir café, thé et viennoiseries.

*Kimono tissé assorti
aux chaussons
bleu royal*

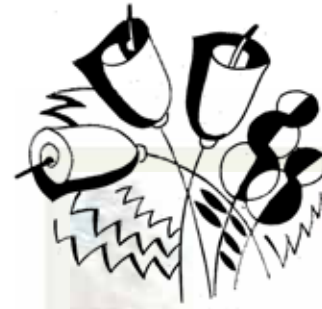

Un voyage inoubliable...

Un dernier moment à la voiture bar permet de retrouver vos nouveaux amis ou votre livre abandonné la veille pour arriver doucement à Paris Gare de l'Est. Il faisait beau hier à notre arrivée en France, et c'est les yeux éblouis de tant de merveilles que nous avons regagné notre quotidien.

Notre train, quant à lui, poursuit sa route vers Courchevel, avant de regagner à nouveau la capitale pour embarquer des voyageurs à destination de Vienne pour un Noël musical et romantique. La saison se terminera pour les équipes du Belmond et leurs derniers voyageurs de l'année par l'emblématique voyage Paris-Venise le 23 décembre.

Maintenant que je redescends de mon nuage, je pense pouvoir affirmer sans me tromper qu'il y a un avant et un après. Entre les deux, un voyage inoubliable. Et bien que le trajet Venise-Paris ne dure qu'une nuit, il est certain que le rêve commence avant, se vit pendant et se poursuit bien après votre séjour à bord du Venise Simplon-Orient-Express.

Je peux maintenant rêver à mon prochain voyage en train, ce sera le «Paris-Istanbul»...

*Qu'il est bon de rêver
et de voyager !*





Conception et réalisation : Pauline Guiraud

Rédaction : Gaëlle Bellec

Photos : Gaëlle Bellec et Belmond

Illustrations et calligraphies : Pauline Guiraud

CARNETS
D'ICI LE CARNET DE
VOTRE VOYAGE
ET LÀ

Bien que le trajet ne dure
qu'une nuit, le rêve commence
avant, se vit pendant,
et se poursuit bien après...